

# Mx350i-eP

## 세상을 움직이는 힘

팔레트 라벨링은 물류 간소화의 초석으로 공급망 전반에서 효율성, 정확성, 신뢰성을 높여줍니다. **Mx350i-eP**를 사용하면 조직의 원활한 운영을 보장하며 물류 프로세스의 잠재력을 최대한 발휘할 수 있습니다. 공장이나 창고에서 사용 가능한 스마트하고 안전하며 더 콤팩트한 팔레트 라벨링 솔루션으로 귀사의 비즈니스를 한 차원 더 높여드립니다.

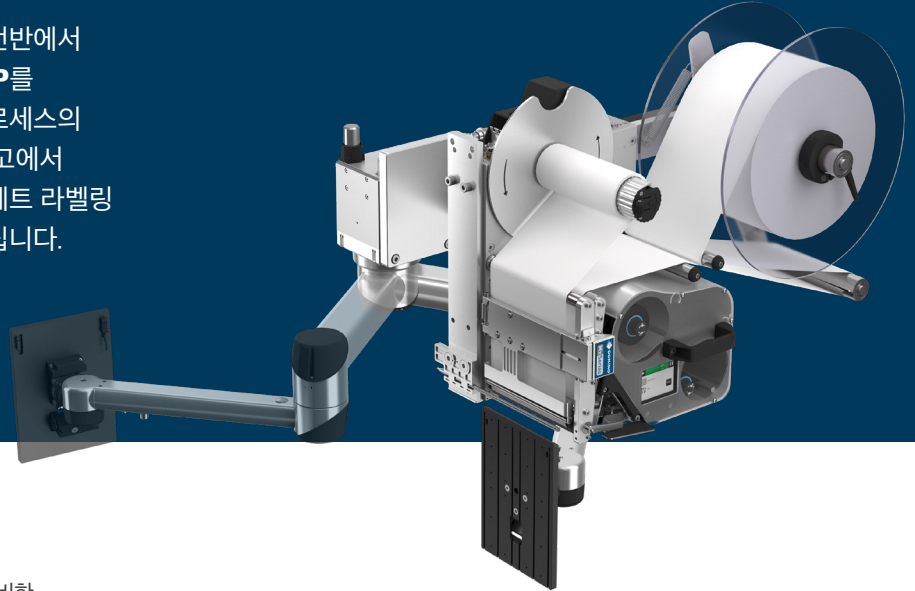

### 효율성을 위한 설계

- ◆ 에너지 효율성, 공기 사용량 감소, 콤팩트한 설치 공간을 겸비한 **Mx350i-eP**는 생산 라인에 원활하게 통합되어 신속하고 효율적으로 운영하면서 지속 가능성 목표를 지원합니다.
- ◆ **Mx350i-eP**의 고급 연결성을 통해 ERP, WMS, MES 시스템과 매끄럽게 통합할 수 있어 데이터 흐름을 간소화하고 공급망 효율성을 높일 수 있습니다.



### 안전성을 위한 설계

- ◆ **Mx350i-eP**는 안전성을 고려하여 설계되어 일상 작업이 안전하고 간편한 작업자 친화적 솔루션을 제공합니다.
- ◆ 팔레트 라벨 부착기는 암 충돌 감지 및 끼임 위험을 없애는 설계와 같은 기능이 내장되어 있어 주변 보호 장치 없이도 설치할 수 있습니다.

### 유연성을 위한 설계

- ◆ 다양한 구성으로 조합할 수 있는 4가지 라벨링 패턴과 유연한 전기 팔로 활용도가 높습니다.
- ◆ **Mx350i-eP**는 full 또는 half 팔레트에 라벨 1~4개를 부착할 수 있는 뛰어난 적응성을 선사합니다. 또한, 잔량 적재 팔레트 라벨링을 지원하며 제어할 수 있는 편리한 수동 라벨 픽업 기능을 갖추었습니다.



# 모든 라벨링 니즈에 적합한 완벽한 솔루션



도미노 서비스는 운영에 대한 인사이트를 제공해 가동 중단 시간을 줄이고 생산 효율을 극대화할 수 있습니다.

## 운영 지원

도미노의 연장된 보증 패키지는 엔지니어의 고품질 현장 지원과 증강현실 기반 원격 지원을 제공합니다. **SafeGuard**로 고객이 가장 필요로 할 때 즉각적인 지원을 제공할 수 있습니다.

## 코드 검증

팔레트에 라벨을 부착하면 통합 카메라가 자동으로 1D 또는 2D 바코드를 스캔하고 가독성을 검증하여 시설에서 나가는 각 팔레트에 정확하고 선명하게 보이는 라벨이 부착되어 있는지 확인합니다.

## 중앙 집중식 라벨 관리

**Domino Automation**은 제조 공정은 물론 ERP/MES 시스템에 쉽게 통합됩니다. 안전하고 간편하게 자동 전환하므로 폐기물을 줄이고 지속 가능성 이니셔티브를 추진하는 동시에 생산성과 효율성을 높일 수 있습니다.

## 스마트 생산

마킹기를 **Domino Cloud**에 연결하여 운영에 유용한 인사이트를 얻을 수 있습니다. 생산 분석 대시 보드로 시스템 오류 경고를 수신합니다. **Domino Cloud**는 작업을 보다 효율적으로 실행하기 위한 정보를 제공합니다.

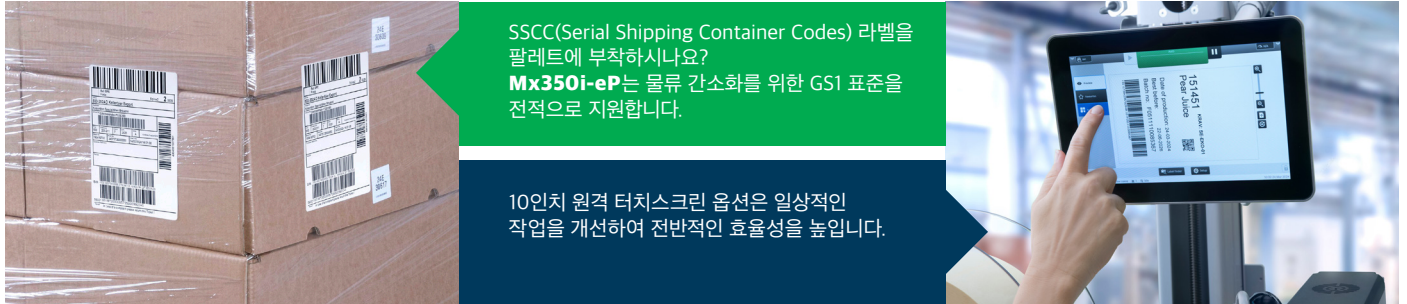

SSCC(Serial Shipping Container Codes) 라벨을 팔레트에 부착하시나요?  
**Mx350i-eP**는 물류 간소화를 위한 GS1 표준을 전적으로 지원합니다.

10인치 원격 터치스크린 옵션은 일상적인 작업을 개선하여 전반적인 효율성을 높입니다.

## Mx350i-eP 기술 사양

모델	Mx350i-eP6
인쇄 폭	162mm(6인치)
인쇄 기술	열전사/직접 열전사
인쇄 해상도	12dots/mm(300dpi)
마킹기 버전	좌측 또는 우측
최고 인쇄 속도	250mm/s
최고 녹화 사이클 속도	분당 라벨 10개
최대 스트로크 길이	600mm
라벨 부착 시 제품 동작 모드	정지
라벨 부착 방법	유연한 전기 팔에 의한 Tamp 방식
라벨 위치	4(8)가지의 다양한 마킹 패턴 지원 
권장 라벨 폭	25~150mm
권장 라벨 길이	15~210mm
라벨 및 리본 길이	최대 600m
입력 전압	90~250VAC 50/60Hz
통신	4x Ethernet, TCP/IP, 2x USB-A, 1x USB-B
I/O(구성 가능)	입력 12개, 출력 12개
TouchPanel6(옵션UI)	10.1인치 터치스크린 다국어 지원 ✓

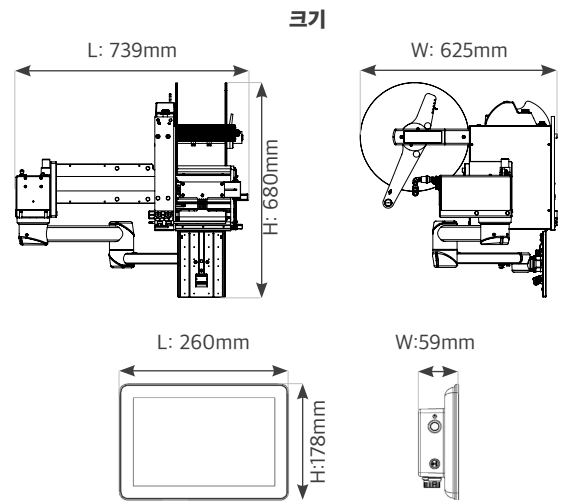

문의하기

## 전문가와 상담하세요.

- ☎ 02-797-1811
- ✉ domino@dominokorea.com
- 🌐 www.dominokorea.com