

# Mx350i-DW

## Kompakte & kostengünstige Etikettierung ohne Druckluft

Der **Mx350i-DW** ist das kleinste Gerät der **Mx-Serie**. Die kompakte Etikettierlösung streicht die Etiketten direkt auf Produkte und Verpackungen auf und ist die ideale Lösung für einfache Etikettieranforderungen. Er ermöglicht eine schnelle und genaue Etikettierung von sich bewegenden Produkten oder Verpackungen, ohne dass Druckluft erforderlich ist. Dennoch bietet das kosteneffiziente Modell das gleiche geradlinige Design und die hohe Flexibilität, für die die Domino Etikettendruckspender bekannt sind.



### Einfache Integration

- ◆ Die fortschrittlichen Kommunikationsmöglichkeiten ermöglichen eine nahtlose Integration in Ihre ERP-, WMS- und MES-Systeme und somit einen reibungslosen Betrieb und eine gesteigerte Produktivität.
- ◆ Dank links- oder rechtshändiger Ausführung und einer der kleinsten Baugrößen auf dem Markt, lässt sich die flexible **Mx350i-DW** Etikettendruckspendelösung nahtlos in jede Produktionslinie integrieren.



### Einfache Bedienung

- ◆ Die integrierte Benutzeroberfläche und der optionale 10-Zoll-Touchscreen gewährleisten den bedienerfreundlichen und einfachen Betrieb des **Mx350i-DW**.
- ◆ Die robuste Bauweise und die intelligente Funktionalität senken den Zeitaufwand für Materialwechsel und Wartung auf ein Minimum, sodass Sie Ihre Produktionsverfügbarkeit maximieren können.

### Einfache Anpassbarkeit

- ◆ Der **Mx350i-DW** ist auf Langlebigkeit ausgelegt, gleichzeitig aber auch höchst anpassungsfähig, sodass er sich ohne kostspielige Investitionen an zukünftige Etikettieranforderungen anpassen lässt.
- ◆ Das System ist in hohem Maße konfigurierbar und bietet zahlreiche Optionen zur Verfeinerung und Vereinfachung Ihrer Etikettierprozesse.



# Eine Komplettlösung für alle Etikettieranforderungen



Unsere Service-Leistungen sind darauf ausgelegt, die Verfügbarkeit Ihrer Kennzeichnungssysteme im Blick zu behalten, damit Sie Ausfallzeiten reduzieren und die Produktioneffizienz maximieren können.

## Operative Unterstützung

Unsere erweiterten **SafeGuard**-Serviceverträge umfassen eine qualifizierte Vor-Ort-Unterstützung und AR-fähige Fernbetreuung durch unsere Techniker. **SafeGuard** stellt sicher, dass wir dann für Sie da sind, wenn Sie uns am meisten brauchen.

## Automatische Code-Überprüfung

Stellen Sie sicher, dass jeder Code, der Ihr Werk verlässt, vorhanden und korrekt ist, und geben Sie dem Bediener so Zeit für wichtigere Aufgaben. Mit der **R-Serie**, dem Angebot an Vision-Control-Systemen von Domino, können Sie die Prüfung Ihrer Codes automatisieren und gewährleisten, dass alle Codes vorhanden, korrekt platziert und lesbar sind.

## Steuerungssoftware



Zentralisieren Sie Ihr Layout-Management: **Domino Automation** lässt sich problemlos in Ihren Fertigungsprozess sowie in Ihre ERP/MES-Systeme integrieren. Es macht halb- oder vollautomatische Auftragswechsel sicher und einfach und hilft Ihnen, Ausschuss zu reduzieren, Nachhaltigkeitsinitiativen voranzutreiben und gleichzeitig die Produktivität und Effizienz zu steigern.

## Smarte Produktion

Verbinden Sie Ihren Drucker mit der **Domino Cloud**, um den Betrieb stets im Blick zu behalten. Nutzen Sie die Dashboards zur Produktionsanalyse und erhalten Sie Warnmeldungen bei Systemfehlern. Die **Domino Cloud** liefert Ihnen die erforderlichen Informationen, um Ihren Betrieb effizienter zu gestalten.



## Technische Daten **Mx350i-DW**

Modell	Mx350i-DW4	Mx350i-DW6
Druckbreite	108 mm (4 Zoll)	162 mm (6 Zoll)
Drucktechnologie	Thermotransferdruck/Thermodirektdruck	
Druckauflösung	12 Punkte/mm (300 dpi)	
Druckervarianten	Links- oder rechtshändig	
Max. Druckgeschwindigkeit	400 mm/s	250 mm/s
Abstand zum Produkt	0 mm	
Produktbewegung	In Bewegung	
Aufbringungsverfahren	Direktes Aufstreichen	
Mögliche Etikettenpositionen		 
Empfohlene Etikettenbreite	25–110 mm	25–166 mm
Empfohlene Etikettenlänge	30–300 mm	
Etiketten- und Farbbandlänge	Bis zu 600 m	
Eingangsspannung	90–250 VAC 50/60 Hz	
Kommunikation	4 x Ethernet, TCP/IP, 2 x USB-A, 1 x USB-B	
Ein-/Ausgänge (konfigurierbar)	12 Eingänge und 12 Ausgänge (potentialfrei)	

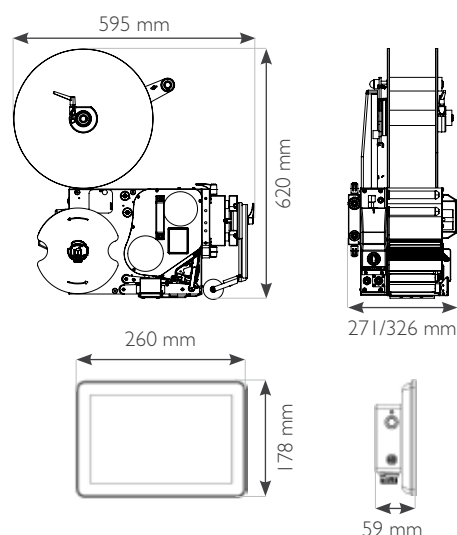

KONTAKTIEREN SIE UNS

## SPRECHEN SIE MIT EINEM EXPERTEN

- +49 6134 250 405
- verkauf@domino-deutschland.de
- www.domino-deutschland.de