

Vx350i

Ongeëvenaarde prestaties en kwaliteit

De **Vx350i** is een industriële thermo transfer print- en codeeroplossing (TTO) voor het printen van grote codes, tekst en afbeeldingen in hoge resolutie op flexibele folies en etiketten, waardoor het systeem geschikt is voor een groot aantal verschillende flexibele verpakkingen. De robuuste **Vx350i** is de logische keuze voor onder meer de farmaceutische, life sciences en voedingsmiddelenindustrie. Hier worden lijnen met hoge productiesnelheden gebruikt en worden complexe, dynamische codes met een grote hoeveelheid variabele data geprint.



Uitmuntende prestaties

- ◆ De **Vx350i** voldoet aan bestaande en toekomstige productiebehoeften met betrouwbare hoge printsnelheden tot 8,3 prints per seconde
- ◆ Print scherpe, machineleesbare 2D-codes, waaronder QR- en datamatrix codes, om de traceerbaarheid en transparantie binnen de leveringsketen te verbeteren en aan industriënormen zoals de GS1 Digital Link te voldoen



Industriële robuustheid

- ◆ Ontwikkeld voor naadloze integratie met alle verpakkingmachines, waaronder etiketteersystemen, flowwrapmachines, VFFS- en HFFS-machines (verticale en horizontale vorm-, vul- en sluitmachines)
- ◆ De cassette kan eenvoudig worden vervangen, aangevuld met een cassette- en connectorbescherming voor afspoelen in veeleisende omgevingen

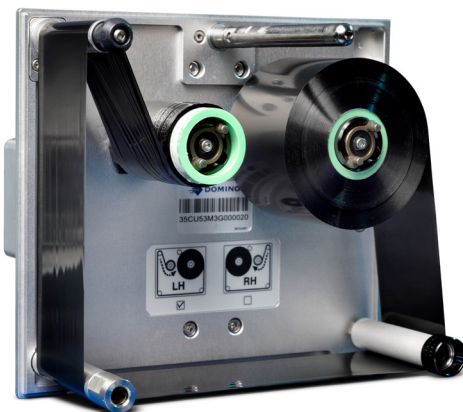

Klantgericht

- ◆ De printer met directe aandrijving beschikt over slimme lintbesparende instellingen, die helpen om het lintverbruik met maximaal 60% per print terug te dringen
- ◆ Lange lintrollen (tot 1200 m) verhogen de doorvoer en minimaliseren downtime in de fabriek door lintwissels

www.dominobenelux.com

Domino. Do more.



Een complete oplossing



Onze services zijn ontworpen om operationele inzichten te geven, zodat u downtime vermindert en uw productie-efficiëntie maximaliseert

Slimme productie

Krijg operationeel inzicht door uw printer te verbinden met de **Domino Cloud**. Beschik over dashboards voor productieanalyse en ontvang waarschuwingen bij systeemfouten. **Domino Cloud** biedt u de informatie die u nodig heeft om uw activiteiten efficiënter uit te voeren.

Centraal etikettenbeheer

Domino Automation kan eenvoudig in uw productieproces en uw ERP/ MES-systemen worden geïntegreerd. Maakt veilig en eenvoudig automatisch wisselen mogelijk om verspilling tegen te gaan, duurzaamheidsinitiatieven te stimuleren en tegelijkertijd de productiviteit en efficiëntie te verhogen.

Automatische code-inspectie

Zorg ervoor dat elke code die uw fabriek verlaat aanwezig en correct is en maak operatortijd vrij. Met de **R-Serie**, Domino's vision inspectiesystemen, kunt u uw code-inspectie automatiseren om de aanwezigheid, plaatsing en leesbaarheid van codes te valideren.

Operationele ondersteuning

Onze **SafeGuard**-pakketten met uitgebreide garantie bieden hoogwaardige assistentie op locatie en AR-begeleiding op afstand van onze engineers. Dankzij **SafeGuard** kunt u op onze ondersteuning rekenen wanneer u ons het meest nodig heeft.



Wilt u meer connectiviteitsopties en eenvoudige integratie? Configureer uw **Vx350i** met een uitgebreide interface-box.

Werkt u in veeleisende omgevingen? Configureer uw **Vx350i** met een afspeelkit om IP55 te bereiken.



Technische specificatie **Vx350i**

Printer	Intermitterend printen (IM)	Continu printen (CM)
Printermodus	✓	✓
Printresolutie	300 dpi	
Printervarianten	Links of rechts	
Printsnelheid	Tot 600 mm/ sec	10 tot 750 mm/ sec (standaard) 10 tot 1200 mm/ sec (uitgebreid pakket)
Maximale printcapaciteit	6 prints/ sec (standaard) 8,3 prints/ sec (uitgebreid pakket)	
Printgebied	53 x 75 mm	53 x 500 mm (standaard) 53 x 750 mm (uitgebreid pakket)
Breedte printkop	53 mm	
Afstand van begin printgebied tot achterkant behuizing	113,3 mm (117 mm inclusief ruimte voor kabeldoorvoering)	
Lintlengte	Maximaal 1200 m (AR)	
Lintbreedtes	34 mm en 55 mm	
Connectoren Printer	2 USB, 1 GPIO, 1 encoder	
Connectoren Interface-box	2 USB, 1 RJ45, 2 GPIO, 1 encoder, 2 I/O ports, 1 om de printer aan te sluiten	
Ondersteunde codeformaten	Code128, Data Matrix, GS1-128, GS1(DB) Expanded Stacked, QR-Code, UPCA	
Printergewicht	9,1 kg	
Cassettegewicht (excl. linten)	1,7 kg	
Volledig elektrisch	✓ Perslucht niet vereist	
Voeding	Autonome printer: 48 V, 6,3 A, 300 W Printer met interface-box: 100 tot 240 VAC, 50/60 Hz	
Bedrijfstemperatuur-/vochtigheid	5 tot 40°C (41 tot 104°F) / 10% tot 90%	
IP-beschermingsklasse	IP55 met geïnstalleerde bescherming tegen afspeelen (niet-operationeel)	
Lintbesparende instellingen	Economy, Retraction, Column	Economy, Retraction, Column, Stop-mid-print
Protocol (OEM-integratie)	Dynamark	
Tabletconnectiviteit	Via wifi-dongel	
PC-connectiviteit	Via Ethernetkabel	
TouchPanel6 (optionele gebruikersinterface (UI))	10,1inch touchscreen Meertalige ondersteuning ✓	
Bevestigingsbrackets (optioneel)	Volledige reeks bevestigingsbrackets voor uw toepassing	

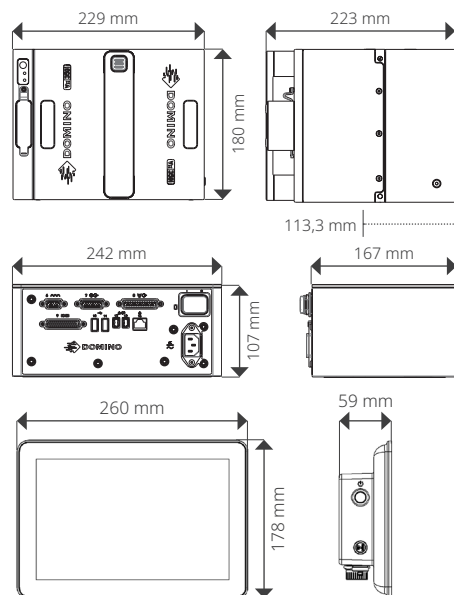

PRAAT MET EEN EXPERT

✉ info@dominobenelux.com

🌐 www.dominobenelux.com