

# Mx350i-B

Etiketten die je versteld doen staan

**Mx350i-B** is een compact en kostenefficiënt systeem voor het hoogwaardig en contactloos etiketteren van bewegende en stilstaande producten. De **Mx350i-B** heeft alle kenmerken en voordelen van de **Mx-Serie** range en is een ideale oplossing voor toepassingen met hoge snelheden. Maar ook voor producten met ongelijkmatige oppervlakken of kwetsbare producten en verpakkingen die contactloos geëtiketteerd moeten worden



## Eenvoudige integratie

- ◆ Het **Mx350i-B** print- en etiketteersysteem is een van de meest compacte op de markt en verkrijgbaar in varianten voor links- en rechtshandig gebruik. Het systeem is dus gemakkelijk in te passen in elke productielijn
- ◆ De geavanceerde connectiviteitsopties maken naadloze integratie met de ERP-, WMS- en MES-systemen in uw fabriek mogelijk



## Gebruiksvriendelijk

- ◆ De **Mx350i-B** is ontworpen voor gebruiksgemak met een geïntegreerde gebruikersinterface (UI) en optioneel extern 10 inch touchscreen voor makkelijke bediening
- ◆ Het duurzame ontwerp en de intelligente functionaliteit verkorten de tijd die nodig is voor onderhoud en het verwisselen van media zodat u uw productietijd maximaliseert

## Eenvoudig aan te passen

- ◆ De **Mx350i-B** kan uitgebreid geconfigureerd worden, met diverse opties om uw etiketteerprocessen te verbeteren en te stroomlijnen
- ◆ De apparatuur is ontworpen om lang mee te gaan en kan worden aangepast voor veranderende etiketteervereisten zonder dure upgrades

[www.dominobenelux.com](http://www.dominobenelux.com)



# Een complete oplossing voor alle etiketterebehoeften



Onze services zijn ontworpen om operationele inzichten te geven, zodat u downtime vermindert en uw productie-efficiëntie maximaliseert

## Operationele ondersteuning

Onze pakketten met uitgebreide garantie bieden hoogwaardige assistentie op locatie en AR-begeleiding op afstand van onze engineers. Dankzij **SafeGuard** kunt u op onze ondersteuning rekenen wanneer u ons het meest nodig heeft.

## Automatische code-inspectie

Zorg ervoor dat elke code die uw fabriek verlaat aanwezig en correct is en maak operatortijd vrij. Met de **R-Serie**, Domino's vision inspectiesystemen, kunt u uw code-inspectie automatiseren om de aanwezigheid, plaatsing en leesbaarheid van codes te valideren.

## Centraal etikettenbeheer

**Domino Automation** kan eenvoudig in uw productieproces en uw ERP/ MES-systemen worden geïntegreerd. Maakt veilig en eenvoudig automatisch wisselen mogelijk om verspilling tegen te gaan, duurzaamheidsinitiatieven te stimuleren en tegelijkertijd de productiviteit en efficiëntie te verhogen.

## Slimme productie

Krijg operationeel inzicht door uw printer te verbinden met de **Domino Cloud**. Beschik over dashboards voor productieanalyse en ontvang waarschuwingen bij systeemfouten. **Domino Cloud** biedt u de informatie die u nodig heeft om uw activiteiten efficiënter uit te voeren.



Het geïntegreerde touchscreen in meerdere talen biedt eenvoudige toegang tot de meest gebruikte instellingen.

Hogere snelheden zijn mogelijk via een reeks uitgebreide opties voor etiketteren op batchniveau.



## Technische specificaties **Mx350i-B**

Model	Mx350i-B4	Mx350i-B6
Printbreedte	108 mm (4 inch)	162 mm (6 inch)
Printtechnologie	Thermo transfer/ direct thermisch	
Printresolutie	12 dots/ mm (300 dpi)	
Printvarianten	Links of rechts	
Max. printsnelheid	400 mm/ s	250 mm/ s
Afstand tot product	10-100 mm	
Productbeweging	Bewegend of stilstaand	
Etikettermethode	Met luchtapplicator (contactloos)	
Etiketpositie		
Aanbevolen etiketbreedte	50-110 mm	50-150 mm
Aanbevolen etiketlengte	30-100 mm	
Lengte etiket- en lintrol	Tot 600 m	
Ingangsspanning	90-250 VAC 50/60 Hz	
Communicatie	4x Ethernet, TCP/IP, 2x USB-A, 1x USB-B	
I/O's (configureerbaar)	12 ingangen en 12 uitgangen	

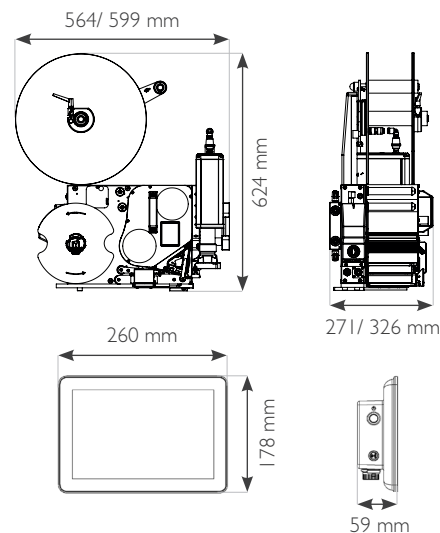

## PRAAT MET EEN EXPERT

✉ [info@dominobenelux.com](mailto:info@dominobenelux.com)

🌐 [www.dominobenelux.com](http://www.dominobenelux.com)